

INSTRUCȚIUNI DE MONTAJ

IZI®

Conținut

1.	Specificația plăcilor de acoperiș metalice modulare IZI®	PAG. 3
2.	Sistemul de prelucrare IZI®	PAG. 4
3.	Recomandări generale	PAG. 6
4.	Pregătirea structurii	PAG. 7
5.	Încheietoare tip „Z”	PAG. 8
6.	Distanța între șipci	PAG. 9
7.	IZI®ANTI-WAVE	PAG. 10
8.	Tăierea colțului IZI®LINK	PAG. 10
9.	Ordinea de asamblare a foilor	PAG. 11
10.	Amplasarea foilor	PAG. 11
11.	Tăierea foilor pentru jgheabul de coș	PAG. 12
12.	Instalarea coamelor	PAG. 12
13.	Instalarea grinzii de contravântuire	PAG. 13
14.	Instalarea prelucrărilor pentru perete	PAG. 14
15.	Instalarea țiglei de acoperiș metalice modulare IZI®Look	PAG. 15

1. Specificația plăcilor de acoperiș metalice modulare IZI®

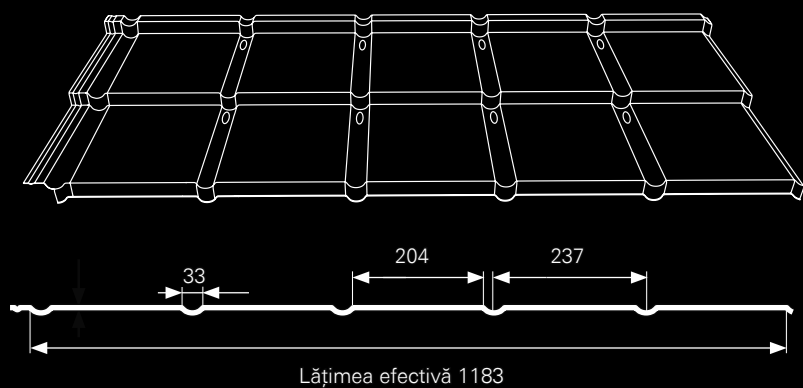

Acoperiri și culori disponibile

HERCULIT®



HC 3009

HC 7016

HC 8004



HC 8017

HC 9005

MAT 35 Standard



TK 23

TK 31

TK 33

Parametrii tehnici [în mm]

Lățimea efectivă	1183
Lățimea totală	1233
Grosimea tablei	0,5
Înălțimea ștanțării	30
Lungimea modulului	363 (distanțarea șipcilor 350 mm)



Tehnologia de imprimare nu permite redarea exactă a culorilor, din această cauză culorile mai sus menționate trebuie tratate orientativ.

2. Sistemul de prelucrare IZI®

Elementele prelucrate sunt executate din table care posedă o paletă identică de straturi de acoperire și de culori precum și țiglele din tablă, tablele trapezoidale și panourile de acoperiș produse de noi.

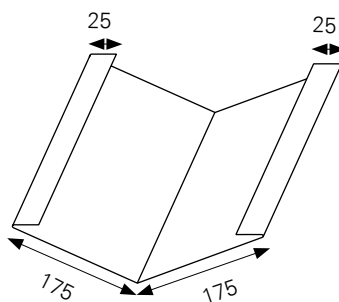

DOLIE

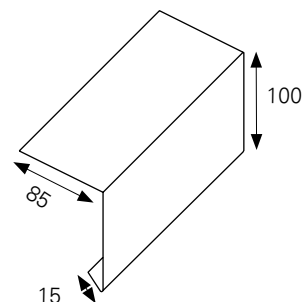

SORT STREAȘINA I

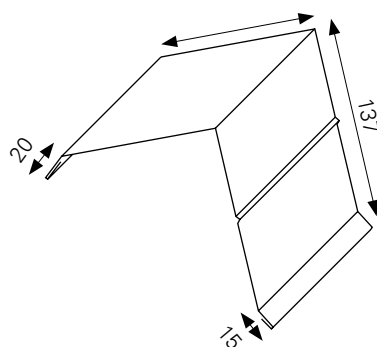

BORDURĂ FRONȚON I

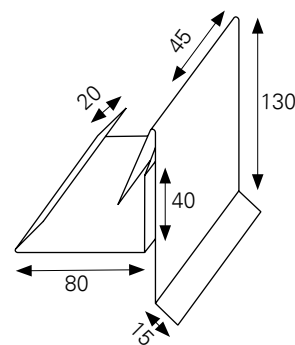

BORDURĂ FRONȚON II



Prelucrări standard cu dimensiunile 2 m lungime și 0,5 mm grosime. Prelucrări nestandard pînă la lungimea de 8 m și pînă la grosimea de 2 mm.

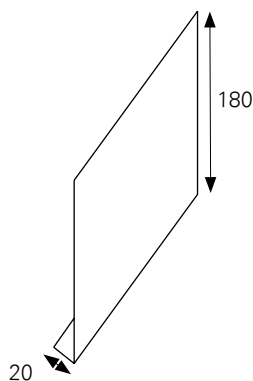

SORT STREAȘINA II

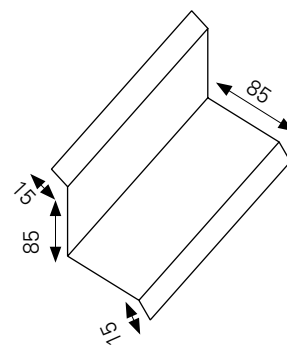

BORDURĂ PERETE I

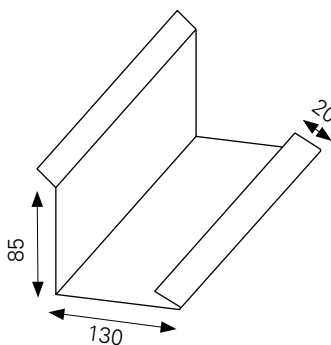

BORDURĂ PERETE II

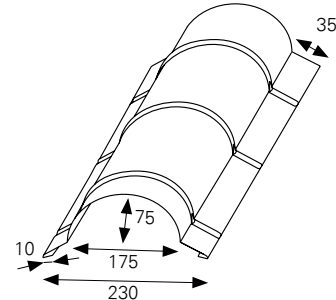

COAMĂ TIP BUTOI IZI®

Elementele prelucrate sunt executate din table care posedă o paletă identică de straturi de acoperire și de culori precum și țiglele din tablă, tablele trapezoidale și panourile de acoperiș produse de noi.

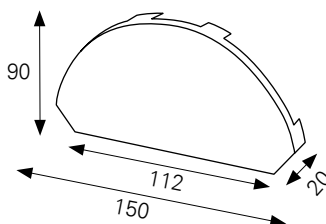

CAPAC COAMĂ

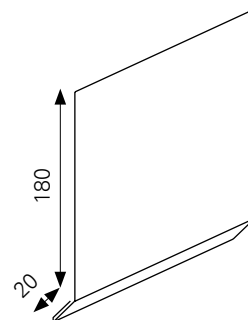

PRELUNGIRE BORDURA FRONTON



Prelucrări standard cu dimensiunile 2 m lungime și 0,5 mm grosime. Prelucrări nestandard pînă la lungimea de 8 m și pînă la grosimea de 2 mm.

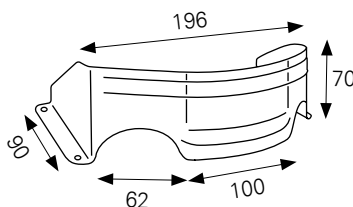

PARAZĂPADĂ

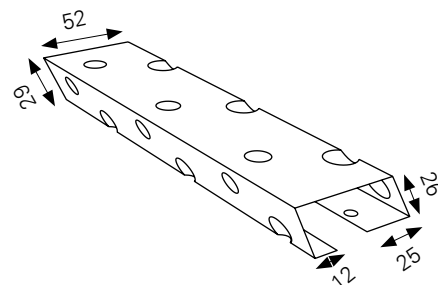

PRELUCRAREA UNIVERSALĂ DE VENTILARE / PROFIL DE PORNIRE PENTRU ZET®Look

3. Recomandări generale

Transportul

Tigla modulară **IZI®** este livrată pe paletii euro nereturnabili. Nu este necesar un transport specializat pentru livrarea materialului comandat. Cu toate acestea, trebuie să se asigure că materialul nu este deteriorat în timpul transportului prin mișcarea liberă a coletului. Modulele ușoare permit, de asemenea, transportul la locul de asamblare (de exemplu, pe scări), care poate fi realizat de o singură persoană fără a fi nevoie de echipament specializat.

Depozitare

Placile modulare **IZI®** trebuie să fie depozitate în încăperi de depozitare uscate și ventilate. În cazul depozitării mai lungi, stivele trebuie așezate pe o suprafață înclinată, astfel încât umiditatea care se acumulează între foi să se evapore sau să se scurgă. Distanța dintre pachetul depozitat și sol trebuie să fie de cel puțin 14 cm. Perioada de valabilitate maximă a produsului este de 6 luni de la data fabricației. Cu toate acestea, după 2 săptămâni de la data producerii, îndepărtați folia în care este ambalat paletul cu foi, aceasta va asigura circulația aerului între foi.



Important - apariția daunelor de suprafață pe panourile metalice ca urmare a umidității acestora va respinge revendicările care decurg din reclamație.

Tăierea tablei

Este inacceptabil să se folosească unelte pentru tăierea foilor metalice care provoacă un efect termic (creșterea bruscă a temperaturii), de exemplu, un polizor unghiular. Acest lucru cauzează deteriorarea acoperirilor organice și din zinc, după care începe procesul de coroziune, care este accelerat prin topirea piliturii fierbinți în suprafeța foi. Foarfece electrice Nibbler sau foarfece de mână sunt unelte adecvate în acest scop.



Notă - una dintre condițiile garanției este protecția prin lăcuire a marginilor goale ale foilor de tablă acoperite.

Mersul pe acoperiș

Pentru țigla metalică de acoperiș modulară **IZI®Roof**, se recomandă la început instalarea de pe coamă în direcția streașinei. În schimb, pentru plăci de acoperiș metalice modulare **IZI®Look**, ordinea indicată este instalarea de la streașină spre coamă. Datorită construcției plăcilor de acoperișuri metalice modulare **IZI®**, asamblarea trebuie organizată astfel încât să nu se meargă pe foile deja atașate (de exemplu, înainte de începutul montării, se recomandă pregătirea și asigurarea numărului necesar de foi pentru structura acoperișului). După terminarea asamblării, curățați acoperișul de orice pilituri, cuie și alte elemente care, dacă sunt lăsate, vor cauza coroziune în cuiburi de corodare.

Întreținerea

În caz de deteriorări a acoperirii cauzate în timpul transportului, asamblării și prelucrării, acestea trebuie tratate cu lac exact la locul deteriorării, curățând anterior suprafața de murdărie și grăsime. Pe marginile tăiate neprotejate cu lac, acoperirile se pot destratifica. Acesta este un fenomen natural și nu constituie temei pentru reclamații. Se recomandă controale anuale ale acoperișului pentru a efectua lucrările de conservare necesare.



Înainte de a începe munca, nu uitați să notați numărul de serie a unei dintre foi. Acest lucru este necesar pentru a completa formularul de garanție.



**ACESTE INSTRUCȚIUNI SUNT DEMONSTRATIVE
ȘI NU ABSOLVĂ EXECUTANȚII DE OBLIGAȚIA
RESPECTĂRII ARTEI DE ȚINICHIGERIE.**

4. Pregătirea structurii

Țiglele metalice modulare IZI® trebuie montate pe suportul pregătit în mod tradițional, folosind șipcile și contrașipcile. Instalarea și pregătirea substratului trebuie efectuate în conformitate cu principiile artei tinichigrești. Este foarte important să țineți minte de asigurarea ventilației de streașină și coamă. Atunci când asamblați acoperișul IZI® și IZI® Look, este necesară utilizarea Prelucrării Universale a Ventilației (Fig. 2). Când asamblați IZI® Look, acesta acționează și ca un profil de pornire. Înainte de a instala placa de acoperiș modulară IZI®, verificați diagonalele acoperișului. Unghiul acoperișului nu trebuie să fie mai mic de 15 grade.

Tratamentul universal pentru ventilație trebuie instalat prin orificiul de montare pe nivelul de jos al prelucrării. Șuruburile trebuie conduse prin orificiul pilot mai mare aflat pe nivelul superior, așa cum se observă în secțiunea alăturată.

FIG.1

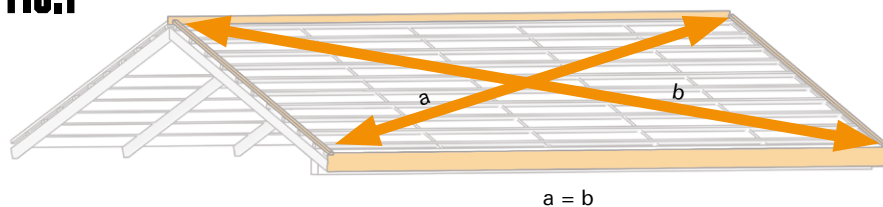
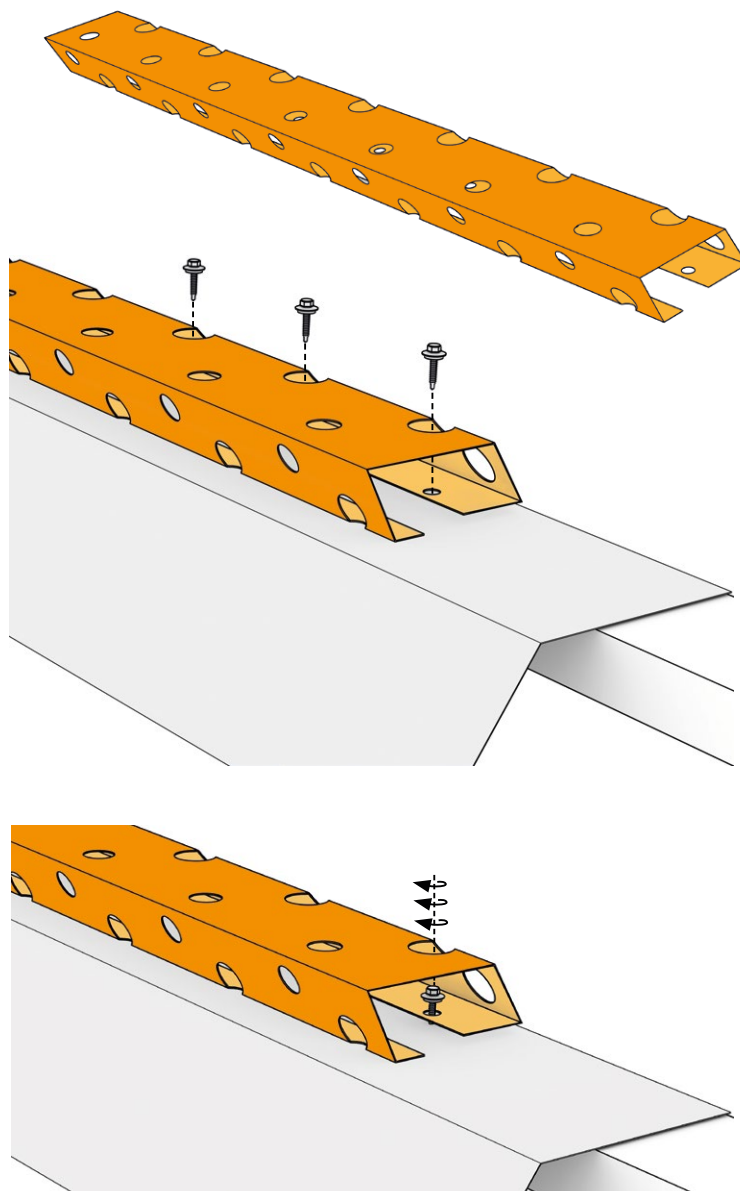
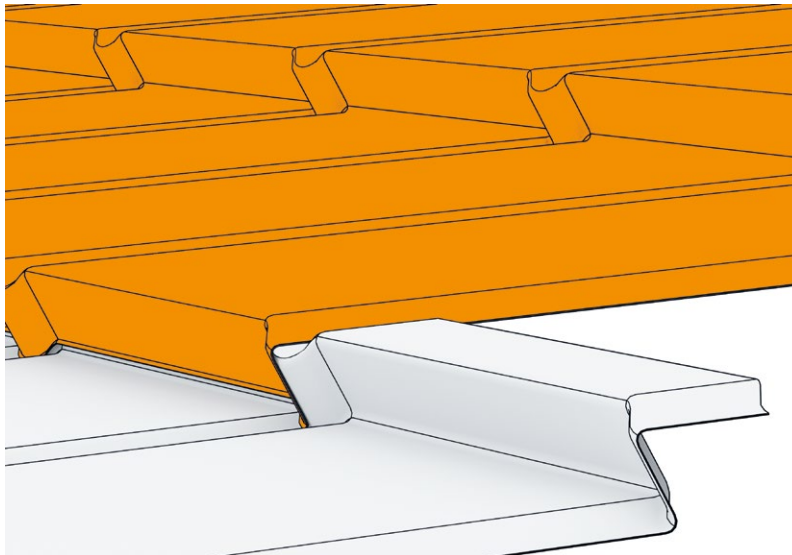

FIG.2



5. Încheietoare tip „Z”

IZI® este o placă metalică modulară asimetrică, are un modul cu o suprafață perfect plană. În plus, echiparea ei cu încuietoare de tip „Z” compensează tensionările tablei și protejează împotriva efectului de ondulare. Această soluție elimină necesitatea de a capsă foi cu șuruburi, ceea ce accelerează și reduce în același timp costurile de asamblare.

FIG.3

Datorită construcției foilor (cu nervuri tip Z), nu se pot scoate alte coli din ambalaj ridicându-le direct în sus. Înainte de a ridica foaia, împingeți-o ușor cu câțiva centimetri înainte. Aveți grijă și fiți delicat, astfel încât locașurile de montare să nu zgârie foaia de jos atunci când deplasați pe palet.

FIG.4

FIG.5



6. Distanța între șipci

În legătură cu metoda de asamblare (de sus), executantul trebuie să depună toate eforturile și să fie precis în șipcuirea și pregătirea acoperișului pentru instalarea plăcilor metalice IZI®Roof. Distribuția exactă a șipcilor este esențială și are un impact mare asupra efectului final. Cea mai importantă este distanțarea șipcilor principale, care trebuie să fie de 350 mm. În schimb, distanța dintre prima și cea de a doua șipcă dinspre streșină trebuie să fie de 260 mm.

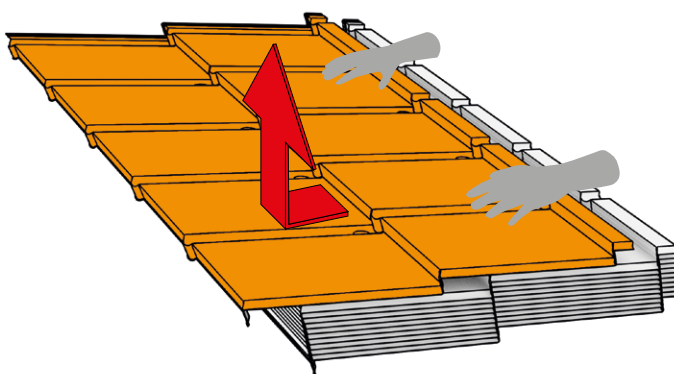
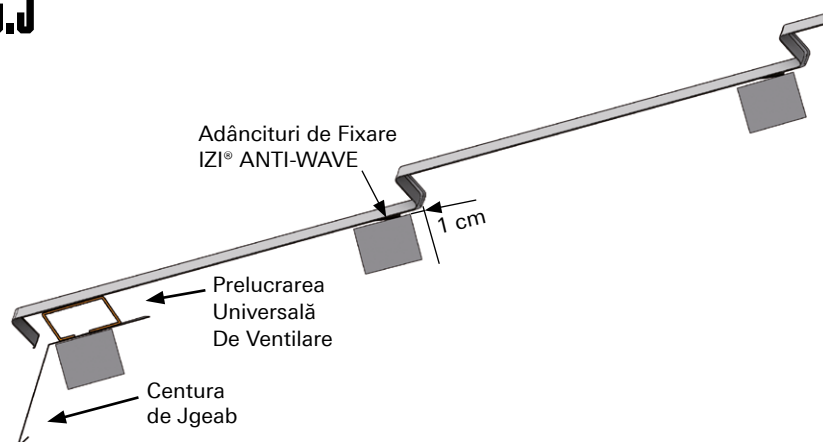
FIG.6

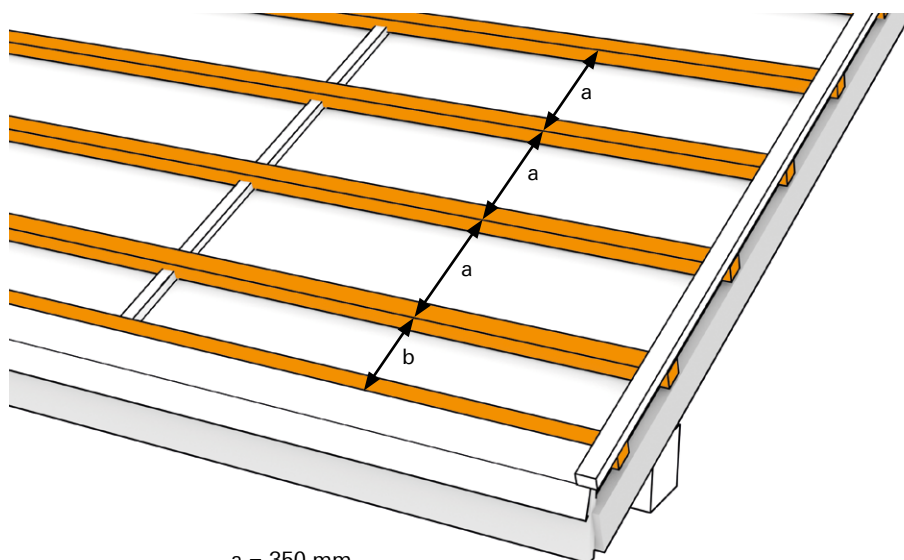

a = 350 mm
b = 260 mm

7. IZI® ANTI-WAVE

Foile de acoperiș metalice modulare în plăci **IZI®** sunt prevăzute cu un sistem de adâncituri de fixare pentru șuruburi. Acestea facilitează și accelerează locația precisă a fixării, exact în locul în care se fixează cel mai bine foaia, iar șurubul este ascuns în clarobscurul încuierii. În plus, locașurile au un profil care facilitează scurgerea apei în timpul precipitațiilor din punctele de fixare. Această soluție, împreună cu ștanțarea de tip Z, reduc tensiunea și creează o suprafață perfect plată.

FIG.7

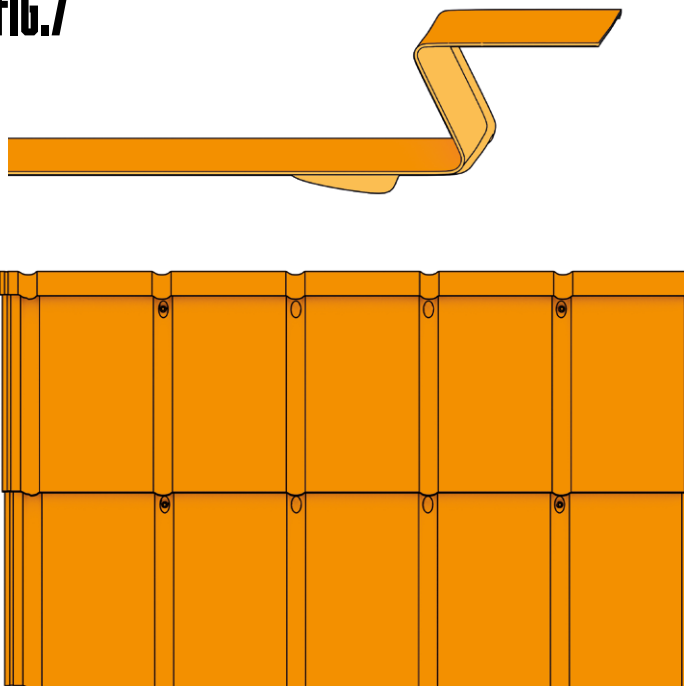

8. Tăierea colțului IZI® LINK

Decuparea specială și profilarea ștanțării specială în margine, care permite îndoirea și nivelarea perfectă a foilor fără îmbinări longitudinale vizibile.

FIG.8

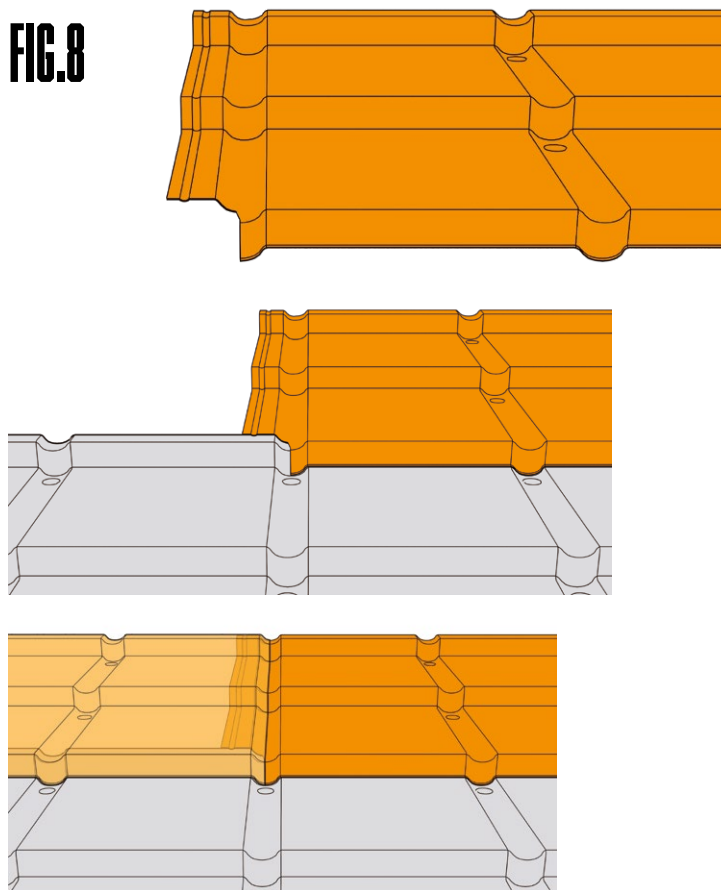

9. Ordinea de asamblare a foilor

Instalarea plăcilor de acoperiș metalice modulare **IZI®Roof** este realizată de pe coamă spre streșină, de la dreapta la stânga. Instalarea corectă presupune menținerea ordinii de așezare a foilor, conform schemei din **Fig. 7**. Modul corect de instalare a unei plăci modulare **IZI®** este așa-numita „trecere”, în care rândurile individuale de foi sunt alternează între ele. Avantajul acestui aranjament de panouri este lipsa punctelor de contact ale marginilor a patru foi. În plus, nu există articulații longitudinale în aceleași locuri, ceea ce crește estetica acoperișului.

FIG.9

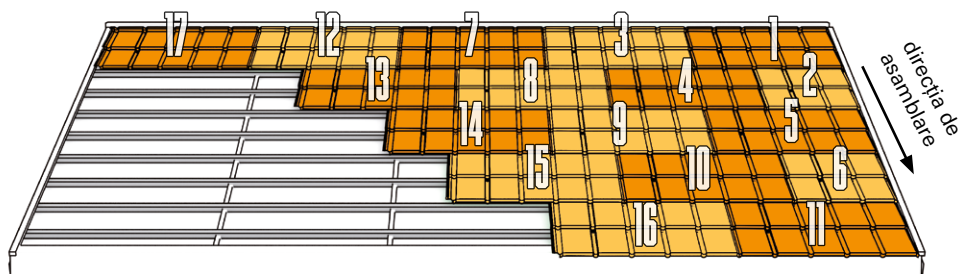

10. Amplasarea foilor

Fișele instalate în continuare trebuie să fie plasate sub foile din rândul anterior (de mai sus).



În timpul asamblării este foarte important să împingeți foile pe cât posibil la îmbinare, astfel încât să nu existe niciun joc în încuietoearea „Z”.

FIG.10

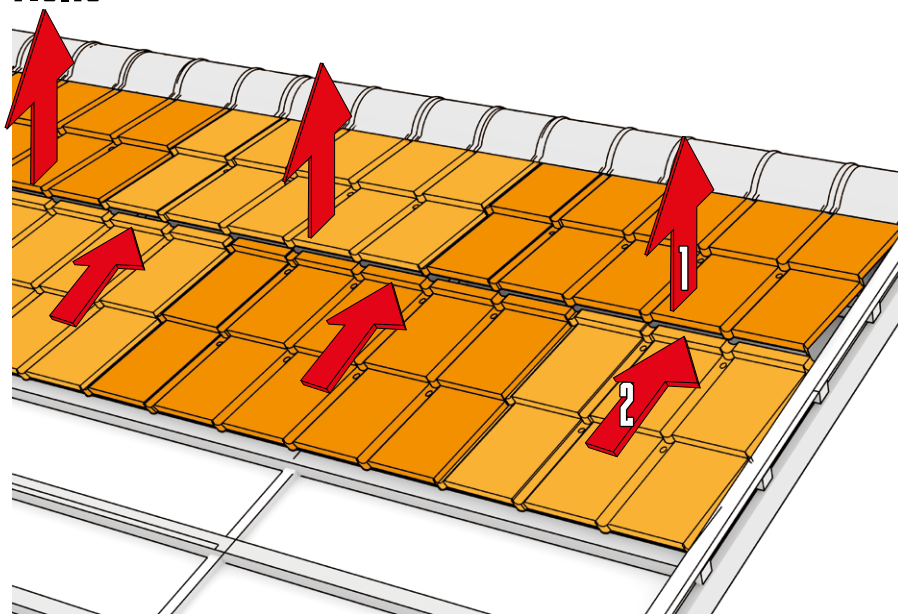

11. Tăierea foilor pentru jgheabul de coș

La tăierea foilor pentru jgheabul de coș, trebuie să se prevadă o suprapunere de 2 cm. Acest lucru vă permite să îndoiți foaia în linia coșului, ceea ce va asigura în plus un finisaj estetic.

FIG.11

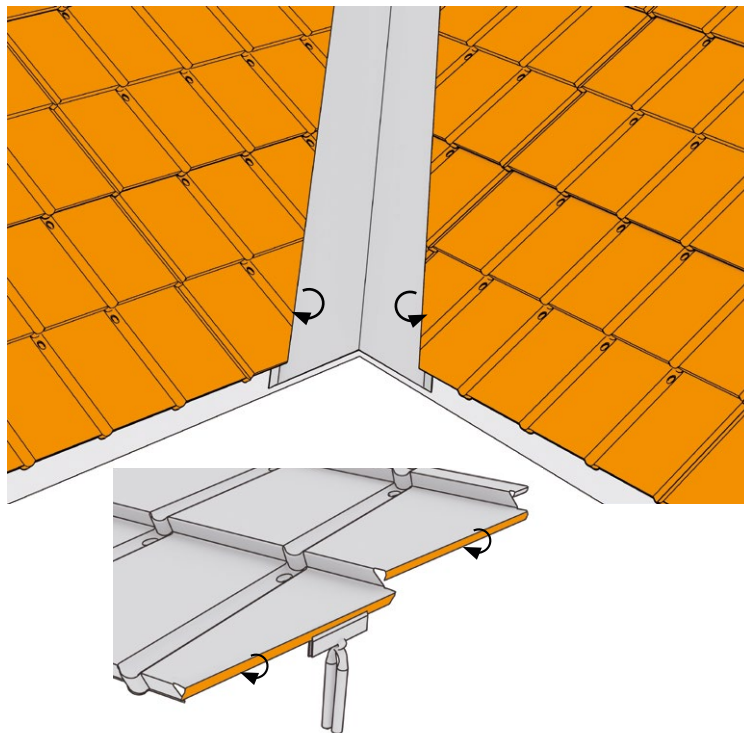

12. Instalarea coamelor

Plăcile metalice modulare IZI® sunt oferite cu coame a căror construcție și distanțare în ștanțe se potrivesc exact cu structura plăcilor de acoperiș. Acest lucru vă permite să mențineți o estetică ridicată a acoperirii. Coamele le fixăm cu șuruburi scurte de 4,8 x 20 mm „tabla cu tablă” în fiecare a doua creastă folosind banda de creastă sau garnituri profilate.

FIG.12

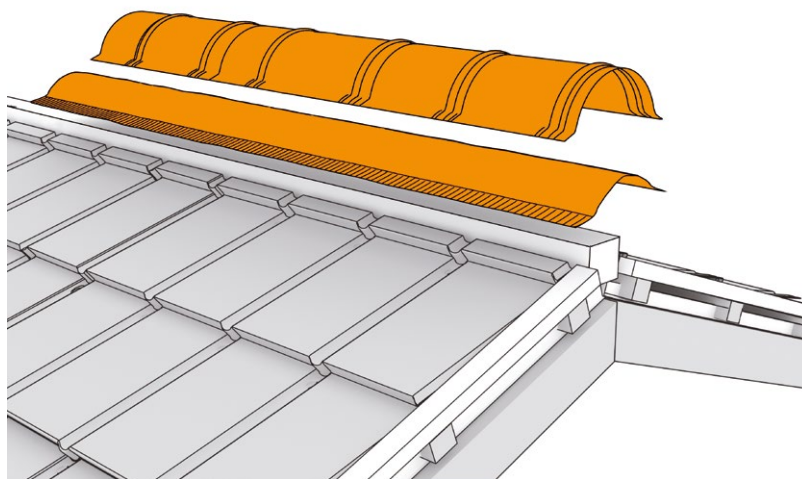
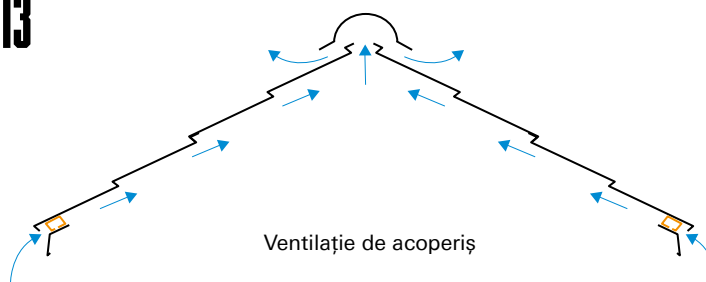
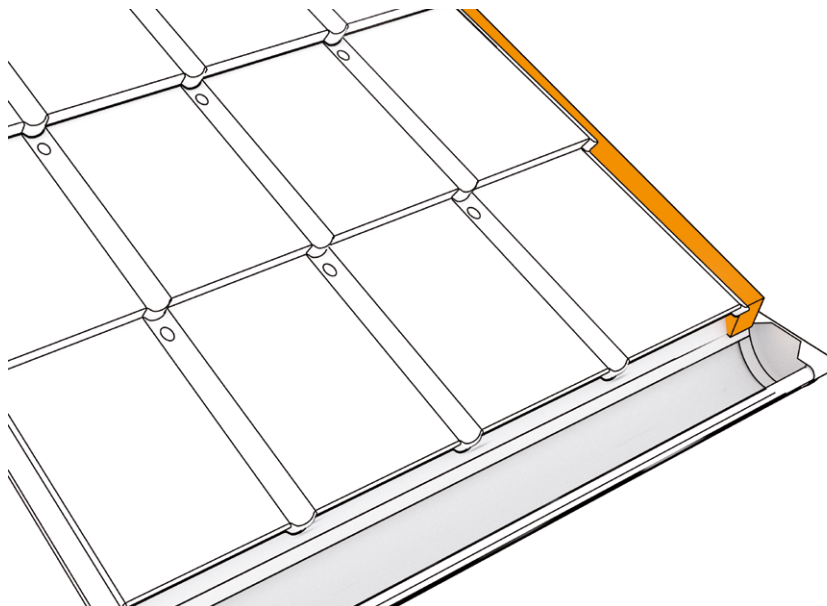

FIG.13



13. Instalarea grinzii de contravântuire

Deoarece pe marginea pantei acoperișului avem de-a face adesea cu vânturi puternice, trebuie să ținem minte să instalăm corect prelucrarea sistemului de contravântuire. În acest caz, folosim CONTRAVÂNTUIREA II pentru care baza este o scândură de margine montată de-a lungul marginii pantei.

FIG.14

Pentru a instala contravântuirea, folosiți șuruburi pentru tablă, fixându-l atât pe suprafața interioară, cât și pe cea laterală (exterioară) și, dacă este necesar, conectarea contravântuirilor utilizând o suprapunere de 150 mm. Foile extreme sunt fixate cu un șurub în fiecare locaș de fixare de-a lungul liniei contravântuirii.

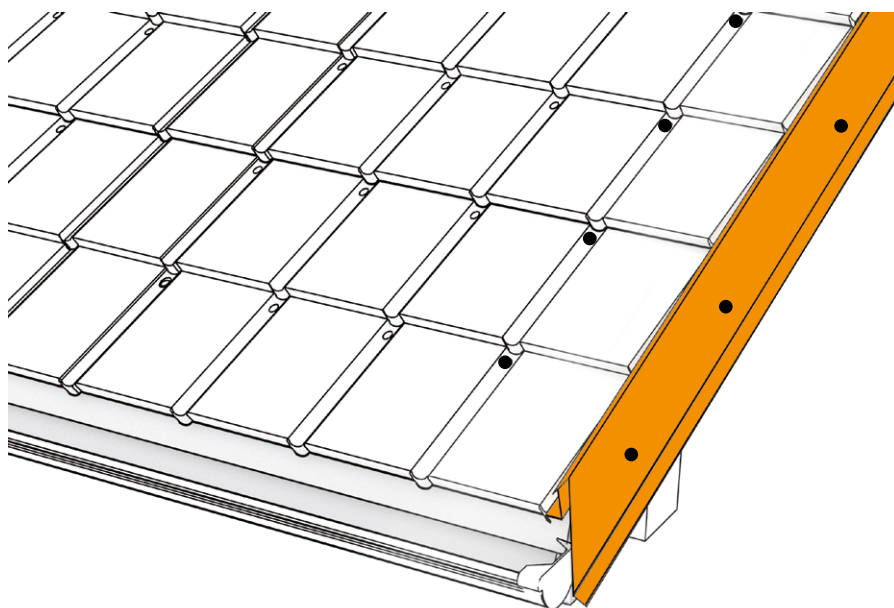
FIG.15

14. Instalarea prelucrărilor pentru perete

Înainte de instalare, aplicați prelucrarea pe marginea acoperișului pentru a se potrivi ținând cont de tipul de perete și unghiului de pantă. În acest caz, folosim PRELUCRAREA DE PERETE II, pe care îl instalăm pe scândura de margine cu șuruburi pentru metal. Instalăm prelucrarea tăiată și îndoită pe placa de margine cu ajutorul șuruburilor pentru metal. O atenție specială trebuie acordată faptului ca prelucrarea să adere la perete pe toată lungimea. Dacă este necesar să conectați prelucrări de perete, utilizați o suprapunere de 150 mm.

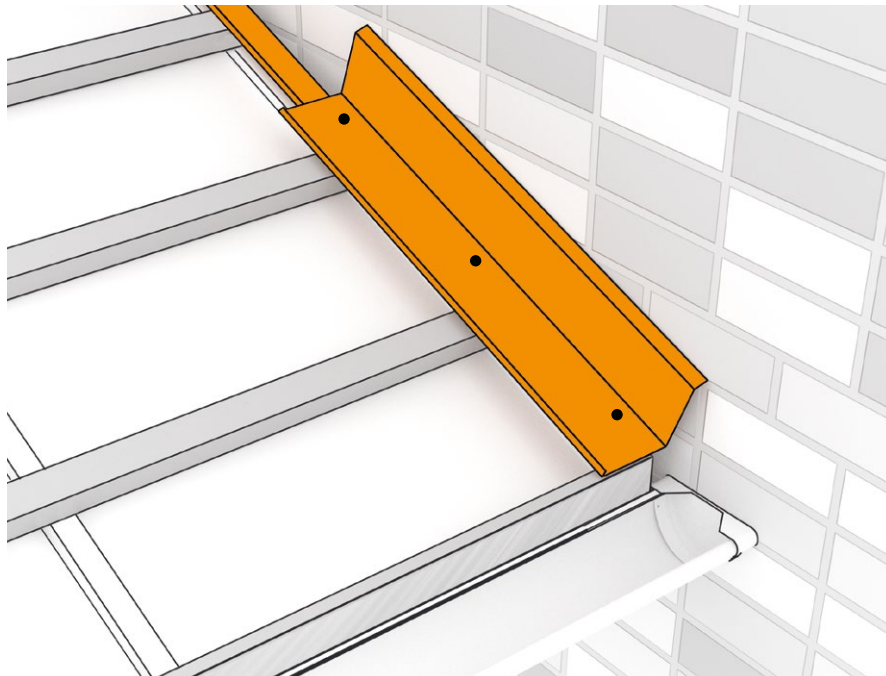
FIG.16

Conexiunea cu peretele se face cu Silicon de Tinichigerie

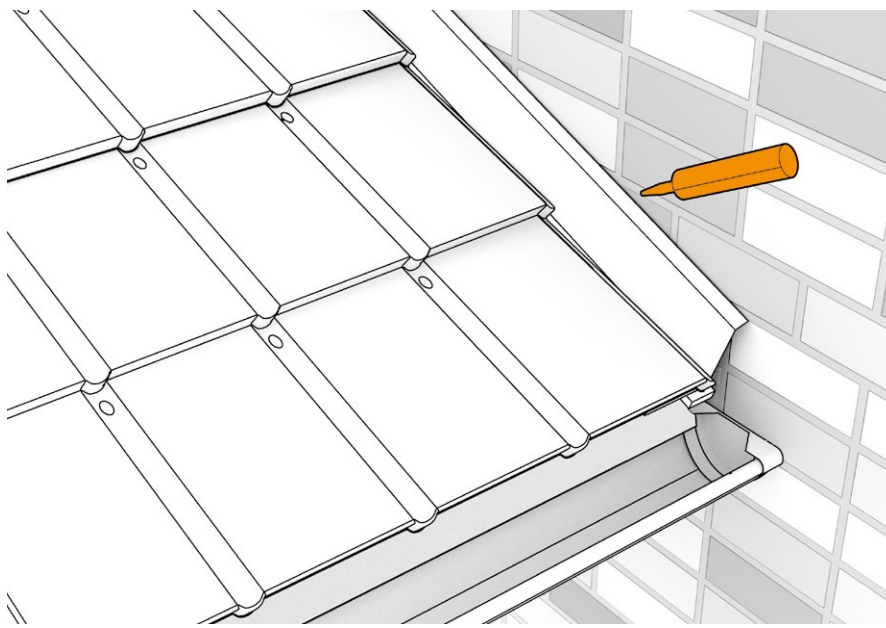
FIG.17

15. Instalarea țiglei de acoperiș metalice modulare IZI®Look

Vă recomandăm să folosiți șipci cu lățimea de 8 cm pentru montarea plăcii de acoperișuri metalice modulare IZI®Look.

Prelucrarea de ventilație pentru acest profil acționează ca un profil de pornire.

FIG.18

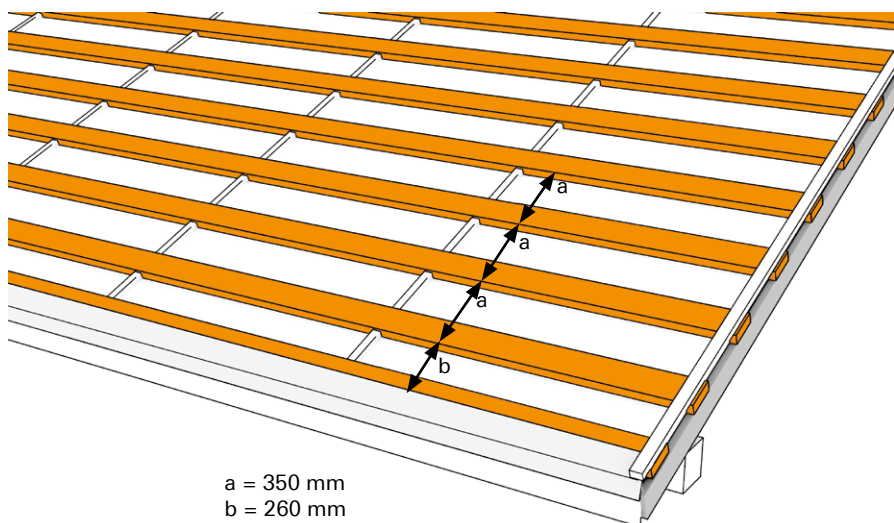
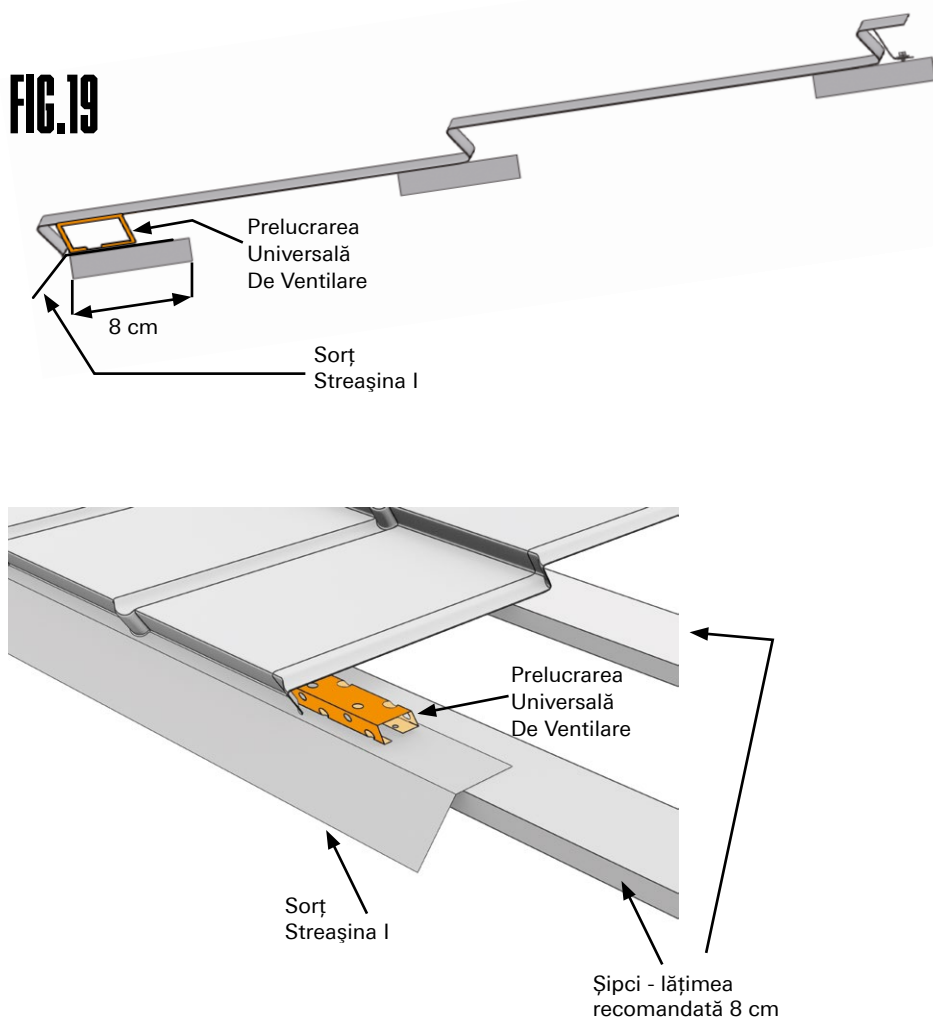
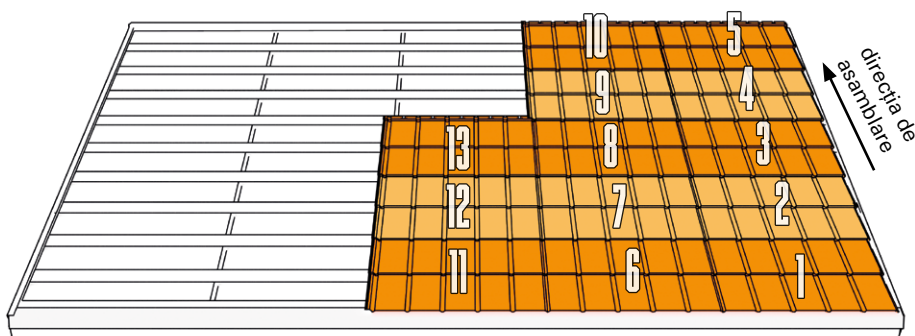

FIG.19



Pentru varianta **IZI® Look**, asamblarea se realizează din streașină spre coamă. Evitați mersul pe foile de acoperiș **IZI® Look** murdare, instalate. De aceea, înainte de a începe asamblarea, se recomandă pregătirea și asigurarea numărului necesar de foi pentru structura acoperișului. Acest lucru va evita mersul pe foile instalate pentru transportare la următorul loc de asamblare.

FIG.20



Așezăm foile pe profilul de pornire și le strângem la șipci în locul găurilor de montare pregătite la capătul foii, conform diagramei din **figura 19**, cu ajutorul capacului magnetic al șurubelniței cu acumulator. Nu îndoiți plăcuțele metalice cu orificiul de montare înainte de a introduce șurubul. Înșurubând, plăcuța este apăsată în jos, astfel încât să intre împreună cu șurubul în contact cu șipca. Foile plăcilor pentru acoperiș **IZI® Look** sunt fixate cu șuruburi de 4,8 x 35 mm. Consumul de șuruburi este de 4 bucăți pe o foaie.

FIG.21

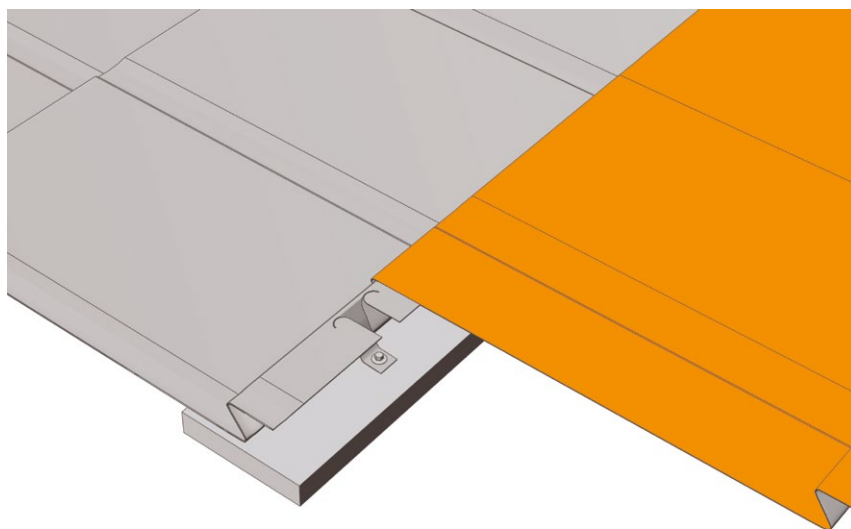



S.C. IMPRO S.R.L

Pag. Leonardo da Vinci nr 15
Jucu Herghelie, TETAROM III Jud. Cluj

publicat la 08.2019